



# 國語日報

**新課網上路 學生適性分流**  
高中降必修增選修 有助大學檢視能力 2版

**海裡細菌吃飯會揪團**  
集體製造酵素 分解大分子食物 6版

**記錄家鄉糖業發展**  
屏東復興國小學生獲網博金獎 16版

**天搖地動 你會怎麼做?**

參加對象：  
小學生、中學生

活動期間：  
即日起到6/14

問卷網址：  
<http://bit.ly/2LtmYu8>



財團法人國語日報社發行  
董事長兼社長/蔣竹君

社址/10078臺北市中正區福州街2號  
網址<http://www.mdnkids.com>

訂報 (02)2341-2448  
總機 (02)2392-1133

# 揪出秋行軍蟲 教部促學校巡察通報

李琦璋、黃國甦 / 臺北報導

很多學校推動食農教育，在校園種植玉米、稻米等作物。為因應秋行軍蟲入侵，教育部配合行政院啟動相關防疫措施，昨天發函全國各地方政

府、各級學校、所屬館所等，立即啟動「通緝查報秋行軍蟲」四步驟，包括巡察、辨識、通報及處置。民眾主動通報疑似在農田發現秋行軍蟲，事後鑑定確認為秋行軍蟲，將可得到農委會一萬元獎勵金。



**通緝查報秋行軍蟲四步驟**

巡察	每天清晨或傍晚巡察校園植栽，例如玉米、水稻、高苳、鬼針草等。
辨識	特徵為蟲體頭部黃色倒Y紋路，每蟲節具四斑點。
通報	下載農作物天然災害即時回報App，進行通報。
處置	一旦確定為秋行軍蟲，應立即通知農委會防檢局，專線為0800-039-131。

資料來源/教育部 整理/李琦璋 製表/謝錦梅

是夜蛾科夜盜蛾屬的一種，主要會傷害臺灣四成作物，其中又以玉米、水稻及高粱為主，全臺已有三起秋行軍蟲確定案例。由於秋行軍蟲從卵到成蟲僅三十天，以現在的幼蟲階段，要在長到成蟲前，將牠們全部殲滅，不能留在國內，接下來七天到十天將是重要的防治期。

位在陽明山的臺北市湖田國小，校園種植稻米、玉米等作物。教務主任李碧滿說，已請技師巡查，目前沒有發現秋行軍蟲蹤跡；如果今天天氣許可，會安排學生到開心農場「抓蟲」，並進行機會教育。

2019年全國第四屆

**酒前酒後不開車 酒駕零容忍**

創意著色 / 故事創作比賽

參加就有機會抽 萬元超商禮券!

收件日期：即日起-2019.6.21 (五)

收件對象：全國國民小學在學學生

比賽資訊與比賽畫稿下載，請洽活動網站  
<https://www.mdnkids.com/events/20190520-dontdrunkanddrive/>

指導單位：交通部運輸研究所、交通部觀光局、交通部國道局

主辦單位：DIAGEO 帝亞吉歐

協辦單位：國語日報社、高雄市政府交通局

活動網站



被形容可以「夜行百里」的秋行軍蟲，六月八日首度現蹤苗栗後，又陸續「著陸」嘉義和宜蘭等地；雲林和彰化等縣市也傳出多起疑似案例。面對蟲蟲危機，行政院緊急召開跨部會應變小組會議，展開防疫大作戰。

秋行軍蟲喜歡在玉米和稻米等禾本科作物產卵，幼蟲也以這些作物為主食。農委會警告，國內農作物種植面積約有百分之四十五是秋行軍蟲宿主，若無法在七天到十天關鍵防治期全面撲殺幼蟲，任其在田間成長繁衍，肆意啃食玉米和水稻等作物，農業災損可能高達三十五億元以上。

## 校園防疫應有即戰力

社論

配合跨部會防疫行動，教育部昨天發文要求各級學校加強巡視校園植栽，若發現疑似秋行軍蟲，應立即拍照，並透過「農作物天然災害即時回報App」上傳通報；也同步製作簡易懶人包，協助師生了解辨識秋行軍蟲。從教育部在行政院召開應變小組會議隔天，發文要求各級學校配合加強防疫，顯示各部會面對秋行軍蟲接連來襲，確實已在第一時間全體總動員。

然而「行禮如儀」的發文，真能激發全民危機意識，在防治關鍵期內全面殲滅入侵害蟲？

教育部應該把握這一次難得的機會，把秋行軍蟲入侵當作新興病蟲害防治教案，仿照YouTube製作教學短片，融入相關課程教學或在課間播放，把枯燥的政令宣導轉化為身歷其境的新知學習，同時，讓遍布每個角落的校園學子成為防疫即戰力。

沈育如／桃園報導

十二年國教課綱八月上路，特色之一就是「降必修，增選修」，外界擔憂學習品質會下降，對此，國家教育研究院副研究員李文富昨天指出，總學分數其實與現行的九九課綱一樣，加重「加深加廣選修」課程，目的是讓高中生適性分流，也有助大學端檢視高中生銜接大學課程的能力。

一百零七學年度大學院校教務、校務經營主管聯席會議，昨天和今天在中原大學舉行，會中針對新課綱上路後的考招連動調整，討論大學未來選才的挑戰。

李文富表示，普通型高中課程分為部定與校訂，依據課綱的部定課程，還分成「部定必修」與「加深加廣選修」，後者是檢視學生是否具備銜接大學課程的能力，例如大學理工科系選才時，可檢視學生加深加廣選修的數學甲成績，評估是否符合科系想培養的人才。

另外，逢甲大學校長李秉乾說，大學不只要培養專業人才，更要透過學用合一，確保畢業生有就業和適應環境的能力，企業願以更高起薪聘用。

李秉乾表示，AI跨領域的時代來臨，高教的人才培育，更要因應未來的產業變化，傳統教學模式已無法培養學生面對未來的挑戰；尤其大一學生更是關鍵，校方重視培養新生的創新、團隊合作、解決問題等軟實力。

# 新課綱降必修增選修 學生適性分流

楊惠芳

／臺北報導

名單，從一千一百二十九件作品中，遴選出各類別金、銀、銅牌獎及入選作品共一百二十五件，同時頒發四名

「免審查獎」給連續三屆獲同一類項前三名的得主。

評審謝春德、莊普都表示，今年許多作品別出心裁，包括社會議題、生態環境反思、個人生命經驗等，兼具美感及實驗性。

水墨類金牌獎得主劉念儒說，得獎作品〈島之生——漂〉的創作靈感來自跳島旅行，探討水與漂浮物、環境與個體的關係。

全國美術展明天舉行頒獎及開幕典禮。

全國美展得主揭曉 四人獲免審查獎

吳啟綜／臺北報導

民進黨總統初選民調結果昨天揭曉，總統蔡英文以百分之三十五點六六，擊敗前行政院長賴清德，獲得百分之二十七點四四，雙方相差八個百分點。另外，蔡

總統和高雄市長韓國瑜、臺北市市長柯文哲對上都勝出。

這次初選共有五個民調單位執行，三天總共完成一萬六千零五十一份有效樣本，其中市話占八千零五十六通，手機七千九

的支持率最高，五十九歲到二十九歲的年齡層，則輸給賴清德。初選落敗的賴清德表示，全黨應團結一致，支持蔡總統競選連任，守護臺灣。

全國美展得主揭曉 四人獲免審查獎

得獎作品合影。攝影／高修民

全國美展水墨類金牌獎得主劉念儒與得獎作品合影。

## 民進黨總統初選 蔡英文勝出

吳啟綜／臺北報導

民進黨總統初選民調結果昨天揭曉，總統蔡英文以百分之三十五點六六，擊敗前行政院長賴清德，獲得百分之二十七點四四，雙方相差八個百分點。另外，蔡

總統和高雄市長韓國瑜、臺北市市長柯文哲對上都勝出。

這次初選共有五個民調單位執行，三天總共完成一萬六千零五十一份有效樣本，其中市話占八千零五十六通，手機七千九

的支持率最高，五十九歲到二十九歲的年齡層，則輸給賴清德。初選落敗的賴清德表示，全黨應團結一致，支持蔡總統競選連任，守護臺灣。



全國美展得主揭曉 四人獲免審查獎

吳啟綜／臺北報導

民進黨總統初選民調結果昨天揭曉，總統蔡英文以百分之三十五點六六，擊敗前行政院長賴清德，獲得百分之二十七點四四，雙方相差八個百分點。另外，蔡

總統和高雄市長韓國瑜、臺北市市長柯文哲對上都勝出。

這次初選共有五個民調單位執行，三天總共完成一萬六千零五十一份有效樣本，其中市話占八千零五十六通，手機七千九

的支持率最高，五十九歲到二十九歲的年齡層，則輸給賴清德。初選落敗的賴清德表示，全黨應團結一致，支持蔡總統競選連任，守護臺灣。

# 港人擋逃犯條例 警開槍傷七十多人



▲▶超過百萬港人在六月九日上街，抗議《逃犯條例》修法（右圖）。六月十二日，青年學生集結在金鐘地區，阻擋立法會進行《逃犯條例》修法二讀（上圖）。

文／蔡志浩  
圖／美聯社

今年六月四日當天，香港才有數十萬人集結，紀念「六四事件」三十周年；六月九日又有超過百萬港人上街，抗議香港立法會打算通過《逃犯條例》修

法，並遭港警暴力鎮壓。這是香港史上最大規模的抗議行動，包括紐約、柏林、墨爾本、東京、臺北等大城市都有民眾上街聲援港人。

《逃犯條例》修法一旦通過，港府將可引渡犯罪嫌疑入至中國受審，此舉引發港人不安。然而，即使有超過百萬人表達反對修法，美國、英國政府也批評修法可能危及香港的自治和人權，香港特首林鄭月娥仍堅稱要照原訂時程修法，在六月十二

日送立法會二讀。為了迫使港府撤回修法決定，「民間人權陣線」十二日號召包圍立法會，並發動罷工、罷課和罷市。包括國泰和港龍等多家航空公司的員工皆連署聲援罷工，約兩千家中小企業也響應罷市。此外，香港七所大學的學生會也宣布罷課。

面對抗議勢力的集結，港府當天部署五千名警力，在立法會、港府總部外配槍執勤。反對修法的民眾則包圍

立法會和政府總部，要求撤回《逃犯條例》修法草案，特首林鄭月娥下臺。

在尚未獲港府回應後，群眾向立法會大樓挺進，警方出動催淚彈、布袋彈、橡膠彈強力驅離，造成至少七十二人受傷。最後，警方以優勢警力清場，民眾則退至中環鬧區一帶，持續與警方對峙至隔日凌晨。而在民眾抗議的壓力下，立法會宣布當天不會進行《逃犯條例》修法二讀會議。

## 修法一旦通過 臺人難逃影響

港府從今年二月提出修改《逃犯條例》以來，遭到不少香港法界和泛民主派的強烈反對，因為修法後，如要將逃犯（無論國籍）引渡到其他國家，只需要香港特首和法院同意即可。因此，未來中國政府若向港府申請移交逃犯，無須經過立法會審議，只要香港特首和法院同意。由於中國司法不透明，各界人士擔憂，逃犯被送至中國受審後，將無法

獲得公平審判，因此也把《逃犯條例》稱為「送中條例」。

《逃犯條例》修法中的移送適用罪行，包括定義模糊的「叛變」、「煽惑他人危害種族」等。若《逃犯條例》修法通過，臺灣人只要曾在網路、上批評中共或中國國家主席習近平，在前往香港旅遊、工作、求學或轉機時，都能因中國政府對港府提出申請而遭逮捕，並移交中國審判。

## 政治緊縮 異議人士被迫流亡

在《逃犯條例》修法通過前，許多香港異議分子已逃至他國。例如，因出版中共政府認定的禁書，而遭中國公安綁架的銅鑼灣書店店長林榮基，已於今年五月來到臺灣。

此外，因二〇一六年農曆新年期間發生的旺角警民衝突，遭到港府通緝的



▲香港異議人士黃台仰（左）和李東昇（右）已獲得德國政治庇護。

香港民運人士黃台仰和李東昇，經證實已獲得德國的政治庇護，這也是香港主權在一九九七年移交給中國後，外國提供港人政治庇護的首例。

# 為什麼我不能玩手機！

文／鍾世明（臨床心理師） 諮詢／楊俐容（親職教育專家）

討厭鬼  
不要來

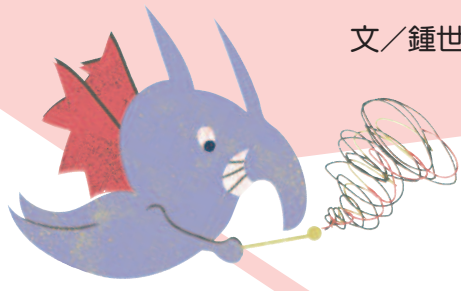

阿偉的  
心事

最近在學校，大家都在聊最夯的手機遊戲，我也很喜歡跟他們一起聊，但是想到爸媽都不讓我玩手機，我就覺得很不公平。

每次要玩手機，爸媽就會一直念，說眼睛會壞掉、會沉迷、會影響功課，我真的覺得很無言。為什麼別人的爸媽都不會管他

們，就只有我被管？假日也只有一點點時間可以玩，根本就不夠，等級打不上去，同學也不會找我分享

我真的很想玩久一點，但是爸媽又很難溝通，該怎麼辦才好？

真的很不公平吔！為什麼別人的爸媽都不會限制他們玩手機，你就得守一堆沒意義的規矩，而且你的等級沒辦法跟別人比，同學就懶得理你，小心呵！最後被邊緣化就沒有朋友了。

看起來，你爸媽也是白擔心一場，你的學業明明沒受影響，而且你也知道玩太久眼睛會壞掉，又不

討厭鬼  
幫倒忙



圖／Poca

## 創造新話題 別被手遊控制

是三歲小孩了，一定會有所克制的。

更何況，同學玩得比你更久，眼睛也沒事；還有最不公平的，爸媽自己也常用手機，怎麼他們就可以一直用，你就不行？我覺得你不用煩惱，下次堅持多玩一下，不然就趁爸媽沒注意偷偷拿來玩就好咯！

想玩手机卻不能玩，阿偉心裡一定挫折又難受，同時還看到同學都在玩，心情更會受到影響，大大增強你回家跟爸媽提出要求的決心；或是乾脆想辦法偷偷達成目的。

不過，阿偉一定有發現，當一件很想做的事被阻止，或是一個很想要的東西得不到，那種難受的感覺如果沒有試著調適，繼續演變下去就會越來越強烈。甚至生氣到很想跟爸媽吵起來、嗆回去，也可能忍到最後，用了不適當的方法來達到目的。這樣的結果，相信不是阿偉希望發生的。

其實，遇到不順意的狀況，每個人都會難受、生氣，這對大家來說都是很挫折的事。阿偉在不能玩到手機的當下，就注意到自己這樣的感受，已經很棒了，但你也應該先讓自己難受的感

下來後，再跟爸媽溝通，例如你可以跟他們說：「我還是很想玩手机，寫完作業我可以玩一個小時嗎？」雖然爸媽不一定會答應，但別急著放棄，可以問問爸媽的期待與標準，像是：「如果我很快又認真寫完作業，那可以玩多久呢？」透過表達，爸媽會看到你願意好好完成作業的心意，也了解你不是遇到小挫折就放棄或生氣的人，就更有可能答應呵！

如果爸媽還是堅持不讓你玩手機，你一定會很生氣，這其實也是正常反應。不過，如果因為太生氣就發脾氣或態度強硬堅持要玩，爸媽會誤以為你是那種不能玩手機就容易變得易怒、無法控制的小孩，反而會更堅持不讓你玩。

其實阿偉喜歡玩手機，一定是因為玩遊戲的過程中，有過關、贏別人的成就感，以及能和同學有共同話題可以聊，但是使用手機時間太長，確實也會對大腦、眼睛造成不良的影響。

如果阿偉心情比較好了，可以想想，除了手機，有沒有其他的事情可以得到成就感，有沒有其他話題可以跟同學聊。如果你可以找到這些事情和話題，也嘗試去做，爸媽不但會對你更放心，你也不會被手機遊戲控制呵！

當然，你也可能會想，偷偷拿來玩不要被發



# 自然課外掛

原作 / 彭永成 漫畫 / 呆頭元

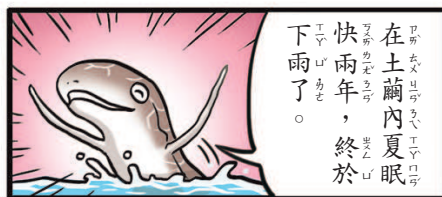
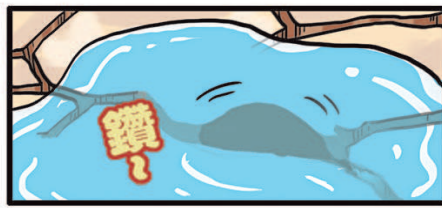
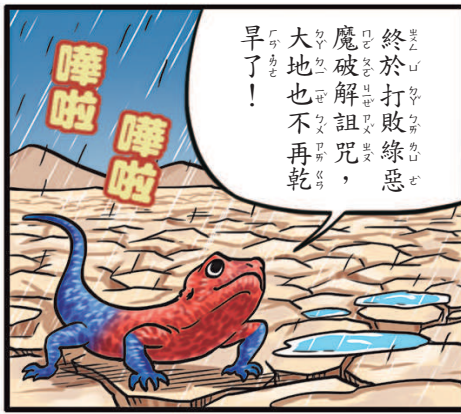

橘皮!

與頭套朋友

編繪 / 橘皮

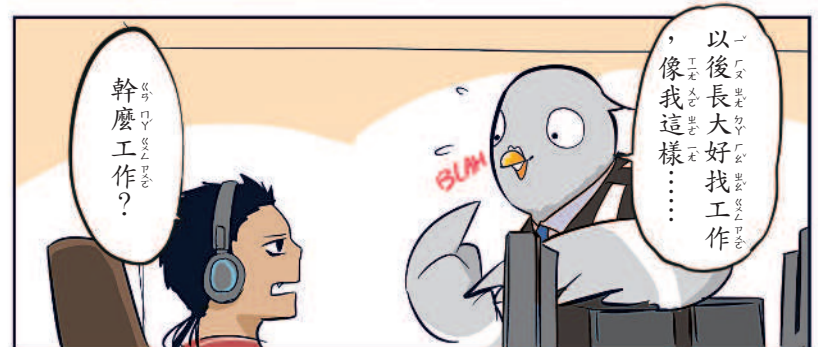
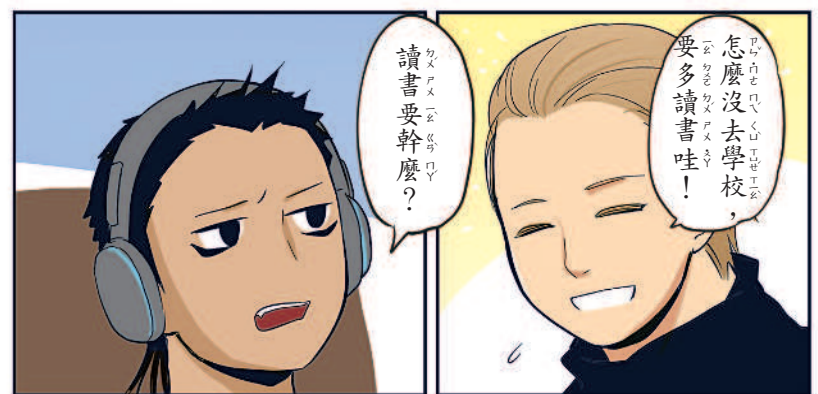
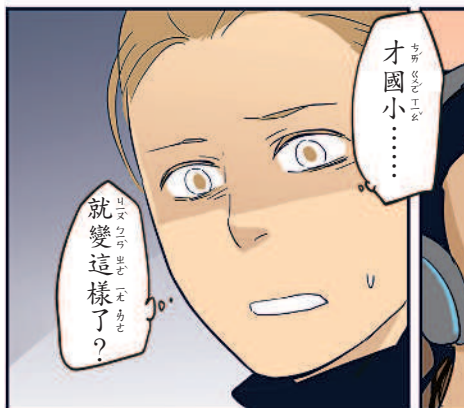
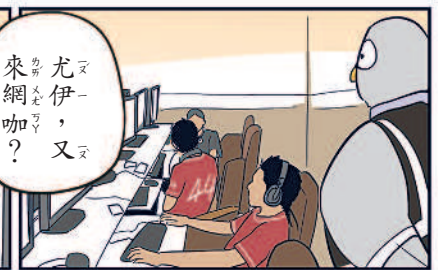

警消鴿兄弟

24

編繪 / 蠢羊

◎尤伊對未來竟然沒有任何想像, 你是否想過去學校讀書是為了什麼呢?



# 合作？獨享？細菌吃飯也揪團

文／陳俊堯 圖／Forest

**本回主角**  
大海裡的細菌互助會

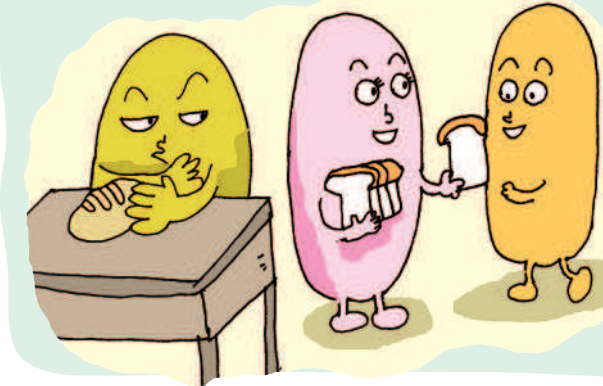

在一個班級裡每個人個性都不同，就拿「吃零食」這件事來說吧，有些人喜歡分享，常常帶了好東西請大家一起吃；有些人則偏好獨樂樂，等到獨處時再好好享用；也有人從來不帶零食，總是等待機會湊上前去分一杯羹。而班級中各種類型的人數多寡，也造就了不同的班級氣氛。

細菌那麼小，會不會也有個性的差別呢？由於直接觀察一隻細菌不願意分享食物相當困難，直到最近，才有科學家找到方

法來研究這個問題。  
**先消化再吃下肚**

不過這可就不在教室了，要往海洋去尋找。海洋雖大，卻是養分不多的地方，像糖之類容易食用的小分子養分，一旦出現在環境中，很快就會被細菌消耗掉；海裡剩下來的都是大分子，細菌很難直接利用這些大分子，需要先經過處理，分解成小分子後，才能通過細胞膜，被細菌納入體內使用。

消化對細菌來說可不簡單。我們把食物吞下肚後，會在腸胃道消化食物，可是對細菌而言，食物有時都比自己來得大了，無法將大分子直接「吞」進小細胞中。所以大部分的細菌會先在體外消化食物後，再吸收養分進到細胞。

我們可以想像一下細菌吃東西的方式：細菌貼在巨大的麵包上，分泌口水，將麵包融成糖水後，再一點一點點吸收到體內。

**團結才能吃大餐**

由於這些細菌住在海水中，口水分泌出來就很容易就被海水沖散，因此細菌通常都一整群一起「流口水」，集合大家力量製造足夠酵素，才能趕在被沖散前分解大分子食物。這不僅比單打獨鬥有效

得多，成果還能分享給能力比較弱的細菌，大家互相扶助。

科學家也發現，因為大家能處理的養分不一樣，彼此的角色也會不時改變，上一回的分享者，下一次可能就成了受惠者。

**獨善其身靠蛋白**

還記得前面說過，一個班級有各式各樣的人嗎？有些細菌發展出不一樣的方式攝取養分，它們用特別的蛋白質將大分子帶進細胞，然後才在細胞內消化。這樣一來就不必擔心酵素流失，消化變得更有效率，但是大家一起努力的機會也消失了。

科學家還觀察到，在海洋有些地方是愛分享的細菌比較多。如果在一開始願意分享的細菌占了多數，那麼整個菌群就容易讓分享者維持優勢，不會被自私者所抑制。在細菌的世界，也跟人類社會一樣需要守望相助呢。

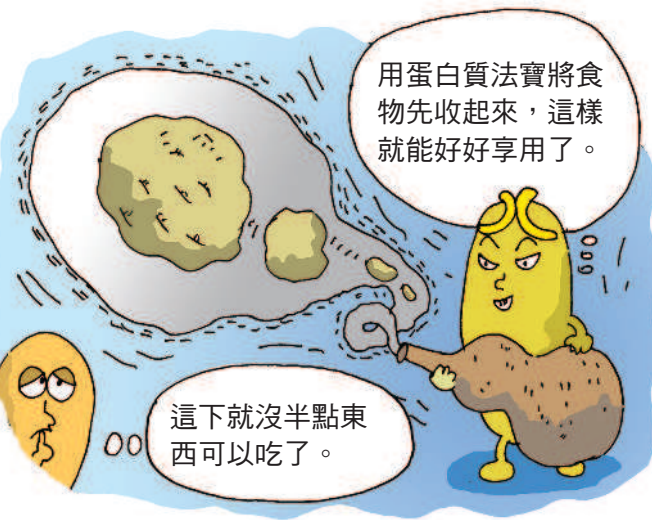
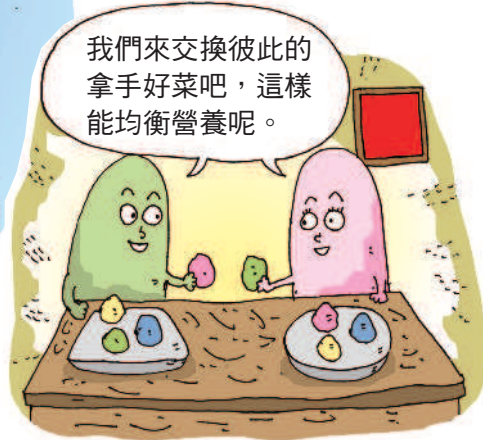



(每週週四、週五刊出)

# 旅行到此為止

文 / 林加春 圖 / 王秋香

二之二

小時候，天福怪阿媽沒幫他想辦法，不帶他去看醫生；長大後看阿媽陪他紅眼眶擦眼淚，聽到阿媽護著他跟別人粗話對罵，天福才懂阿媽的操心。

從此，放學回家後他什麼事都不說，一肚子委屈怨悶仇恨，發洩的方式就是洗澡；用力搓抓，拿刀片割刺，一心要除掉身上的毛，經常弄得皮肉滲血，手腳都是傷，痛啊。

更多時候，他是直接咬手臂上的黑毛，恨恨的嚼，硬吞，彷彿消滅仇視的敵人。

一個噩夢制止他再這麼做。夢裡他拔光身上的毛，以為沒事了，誰知毛長進肚子裡，從嘴巴鼻孔耳朵伸出來，他變成另一個更可怕的怪人。嚇醒之後他不敢再吞毛髮，夢裡那個妖怪讓天福覺得現實中的自己還算好。

「假裝我穿黑熊皮毛衣在演戲。」他轉念頭這麼想，安慰自己。實在很氣惱某個人時，免不了想報復，天福就在心裡咒罵那個人：「把黑熊皮毛衣脫下來給你穿。」

吞嚥下的怨氣和毛髮，如果都能夠吐光那也好，天福感到沒來由的輕鬆。

「興趣是一回事，書還是要讀。」阿公沒說行或不行，只

「好。」老人點點頭，越發確定這孩子值得栽培。

「有老鼠！」

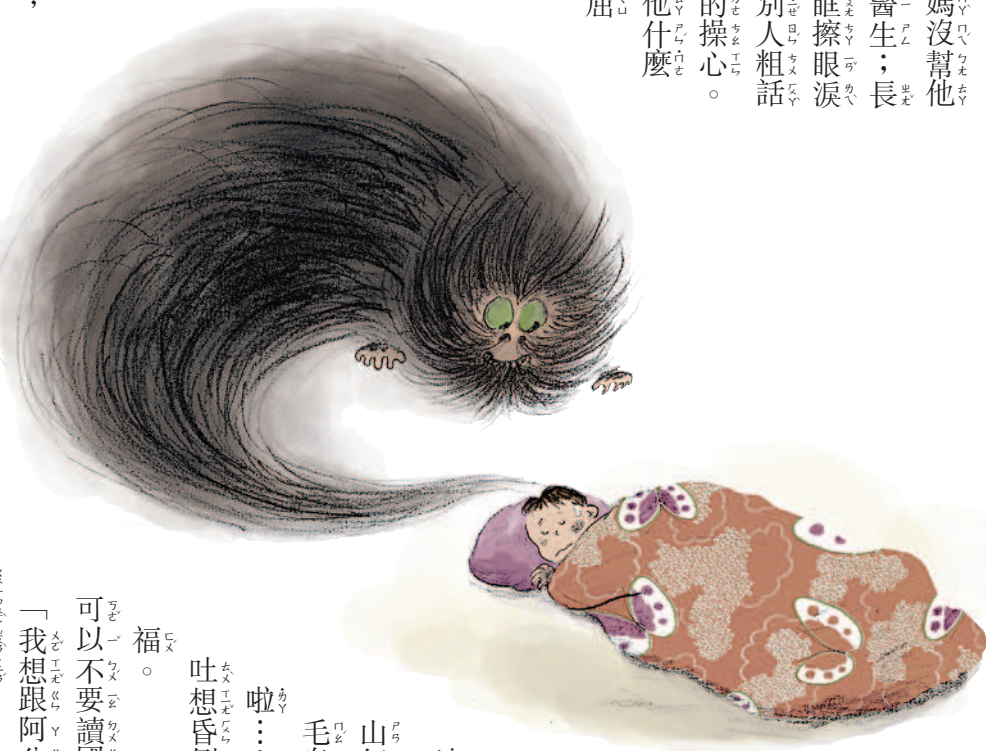

說讀國中是基本義務，讀了才算盡本分，卻又讓他休學出來旅行，果然是如他的願，跟著阿公到處潛水捕魚。

爸爸不在家的時候

國中名冊，除了一兩個要去外縣市就讀，其他人幾乎都讀同一所國中，天福也是。

「我們當然會養兩隻咯！就這兩隻吧！」媽媽說。

同學故意哀叫驚呼：「慘了，我不要跟猴山仔同校。」黑毛鬼也要來呵？麥啦……」誇張到要嘔吐想昏倒，存心羞辱天福。

「好。」老人點點頭，越發確定這孩子值得栽培。

「興趣是一回事，書還是要讀。」阿公沒說行或不行，只

「好。」老人點點頭，越發確定這孩子值得栽培。

# 小琉球芒果尚青

林艾澄 · 屏東縣全德國國小三年甲班

小琉球的夏天是芒果盛產季節。黃澄澄的芒果又香又甜，是許多人的最愛，然而，我更喜歡醃過的青芒果，因為它多了一股酸酸的滋味。



今天下午，媽媽帶我去採芒果。茂密的樹葉中，隱隱可見一顆顆綠透紅的芒果，但芒果樹實在太高，於是媽媽拿出特製工具——兩根長的竹竿，一根上頭綁著鐮刀，另一根上頭綁著網子。她揮舞手中的大鐮刀，我則小心翼翼的接住一顆顆「天上掉下來的禮物」，我們分工合作不停的採收，不一會兒功夫，就裝滿兩個桶子。我們把採來的芒果洗一洗，削一削，並切成薄片。我迫不

及待的拈一片，蘸著豆油糖薑醬吃，滿嘴酸甜鹹辣，卻停不下口。

更道地的吃法當然是醃成芒果青。只見媽媽將切成塊狀的芒果加鹽攪拌，拌到出水後，再用清水沖洗。接著在上頭撒一層雪白的砂糖，在冰箱的助陣下冰個三天就大功告成啦！冰過的芒果青吃起來冰涼爽脆，不論是直接吃或加著碎冰吃，都令人回味無窮。如果你很喜歡吃芒果，可以試試青芒果的獨特風味，更別忘了來一口芒果青。在炎熱的午後，吃一口冰涼的芒果青，這就是小琉球的夏日酸甜味。

## 當情緒風暴來襲

陳玟君 · 桃園市平鎮區南勢國小四年十班



人難免會有情緒失控的時候，如果放任不管，情況很可能會演變到無法挽回的地步。

因此，如果你身旁剛好有人情緒不穩定，最好先想辦法讓他冷靜冷靜，例如用平穩的語調告訴他，你能理解他的感受，順著他的語氣和他對話，安慰他，不要激怒

他。這樣就比較不會發生意外。如果是自己情緒不斷沸騰，記得先深呼吸，再思考一下事情的前因後果，反求諸己，好好和對方溝通，才是解決妙招。未來，難保不會遇到不如意或不喜歡的事，只有用對方法，才能安穩度過情緒風暴。



夏日海邊 陳垣榮 · 臺中市龍井區龍津國小三年乙班

## 八斗子遊覽攻略

李陞鴻 · 新北市樹林區樹林國小三年八班

今天天氣晴朗，適合全家出遊。我們計畫去八斗子騎鐵道自行車，但只訂到傍晚六點班次的車票，於是我們先到八斗子海灣玩水。到了海邊，我們先躺在海裡做日光浴，再去抓小魚。爸爸教我「守株待兔」，結果我抓到七隻活潑的小魚，「拍照存證」後，我讓小魚重回大海的懷抱，祝福牠們能順利長成大魚。接著，重頭戲開演了。我們抵達「鐵道自行車深澳站」，看見一輛輛圓圓大大的自行車在鐵軌上行進，好像一顆顆在太空運轉的星球。坐上自行車，我踩著踏板前進，欣賞沿路的海岸美景，最後進入五顏六色的星空隧道，真美麗！雖然踩自行車非常吃力，但這樣的體驗十分特別！

因為我們買的是單程票，所以得走回起點。走了一會兒，有一位熱心的警察哥哥開警車載我們一程，真幸運。我們還去「三姊妹小吃店」吃晚餐，為今天的旅遊畫下完美句點。

### 極短篇

#### 擊潰蚊子大軍

王辛瑜 · 臺南市南區永華國小二年二班

夏天一到，蚊子也跟著來了。最近蚊子很多，一不小心就會被躲在暗處伺機而動的蚊子叮咬，一雙腳就變成癢得要命的「紅豆冰」。

為了消滅蚊子大軍，媽媽準備了電蚊拍。我拿著它賣力的追著蚊子跑，蚊子飛到哪，我就追到哪，跑得汗流浹背。晚上睡覺時，我聽到「嗡嗡嗡嗡」的聲音，馬上把燈打開，並迅速為媽媽遞上電蚊拍。「啪！」電蚊拍發出一聲很療癒的聲音，媽媽「電」到了那隻蚊子。牠！我可以安心的進入夢鄉啦！

# 「早點」哲學

白宜蓁 · 高雄市大社區觀音國小五年三班

一個外國人到臺灣來，看見街上「早點」招牌林立，不禁讚揚臺灣人真用心，利用招牌提醒大家凡事早點因應，不能鬆懈。這雖是個笑話，卻引起我對時間掌控的注意。

每天早上，媽媽總是一路催促：

「快點！上學快遲到了！」一聲聲像催魂令一樣，讓我全身不自在，也讓親子關係處於緊張狀態。

有一天媽媽突發奇想，把家裡的每個時鐘都故意調快十分鐘。早上出門時，我依然動作慢吞吞的。媽媽仍不停催喚，音調卻降低許多。出門前我看了看時鐘，竟然比平時還晚五分鐘。「媽，快點！我會遲」

吧！

到了！」媽媽笑了，胸有成竹說：「定不會遲到。」

後來我才知道，原來媽媽把「早點」的精神放在「撥快十分鐘」上頭，這一招對我這個慢郎中實在太有效了。因為「早點」起床、「早點」上學、「早點」寫功課……，早一點就不會慌亂。大家不妨試試，凡事「早點」吧！

## 祝福語奏效

郭士禎 · 桃園市龍潭區龍星國小五年一班

學校穿堂擺放一架鋼琴，許多會彈琴的同學都忍不住技癢，校園裡洋溢溢人的旋律，也讓人紓解上課的壓力。不過，有些同學沒有蓋好琴蓋就離開，讓負責打掃的我們頭痛不已！雖然我們在鋼琴貼上「彈完琴後，記得把鋼琴收好再離開」的小字條，但成效有限。

為了提高效率，我們又寫了第二張字條：「記得蓋上琴蓋的小朋友，下次月考會考前三名呵！」這招果然奏效，配合率大幅提升。我覺得大家凡事用心，就能打造出美好又整潔的校園。

# 小小說書人登場

吳智誠 · 嘉義縣平林國小五年三班



「剛剛那個演員在  
上課時間偷吃泡麵！  
——那個胖胖的演員跌倒，還  
打翻便當，真是太好笑了！」

臺下不斷傳來對話與笑聲，這是平林國小一年一度「小小說書人」活動現場。

活動由五年級各班派出兩隊，透過演戲或解說方式來介紹一本書，名次由全校師生按讚數多寡決定。當老師詢問全班參賽意願時，我毫不猶豫的和四個同學一起報名，然後利用閱讀課到圖書館找合適的書。

我們原本決定介紹一本小說

，但書裡的場景不好演出，於是重新挑選另一本貼近生活且爆笑

的《一年級鮮事多》

，其中一篇〈唱歌〉，因為內容十分逗趣，大家一致通過要演出這個橋段。不過我後來擔心演出時低年級聽不懂，必須有板子，還要上字幕，會非常麻煩。我的意見大家卻充耳不聞，讓我有點沮喪。

果然，編劇時所有問題都浮上檯面，同學們不得不佩服我的深謀遠慮。後來我們重新挑選〈帶便當〉與〈打掃時間〉這兩篇文章，不但情節高潮迭起且容易編劇和演出，真是萬中之選。偏偏好事多磨，我們又遇到另一道難題——角色分

配。有個女同學對於要反串演出個性粗魯且不受教的胖男生，感到很難接受；大家不想為難她，請她回家慎重考慮。出乎意料的是，隔天到校，她竟答應犧牲形象了。於是我們又化解了這一場危機。

劇情和角色敲定後，大家合作無間，有人負責編劇和導演，有人負責海報，有人負責道具，大家合作無間，在短短三個星期內完成所有工作。比賽當天，充分展現平日彩排的成果，贏得觀眾熱烈的掌聲，獲得最高票的榮耀。

「小小說書人」活動不但讓我學習到面對任務時，要先綜觀全局做縝密思考與安排；面對問題時，能用理性的態度化對危機，並發揮團隊合作的精神，才能展現最佳實力。

## 生活小品



### 製茶

林育竹 · 南投縣潭和國小五年丙班

文·攝影 / 洪淑苓

# 來自生活的情詩

到馬來西亞的檳城旅遊，發現街道兩旁的房子有騎樓也有遮陽的百葉窗，恰恰融合了閩南和南洋的風格。這裡的華人的生活令人好奇，這裡的詩人會寫出什麼樣的情詩？

游川是馬來西亞華文詩人，他的詩具有幽默、反諷或自我解嘲的特質。他的情詩很有趣，例如〈已婚男人的情詩〉：

編輯邀我，這已婚男人／寫一首情詩／稿費多少？我第一個反應／不夠買一罐奶粉／或一包「幫寶適」／太太「噤」一聲／又把怨氣炒進菜裡

孩子的奶粉、嬰兒尿布（「幫寶適」），都是要花錢的。而一首詩能值多少錢？顯然不高，難怪太太炒起菜來似乎不大高興。最糟糕的是，詩人還煩惱：

我忙著哄又哭又鬧／又要這一個又要那個的寶寶／又趕著構思衛生棉廣告／這個時候的已婚男人有情／沒有詩

游川曾經任職於廣告公司，必須寫廣告的腳本，但是孩子的哭鬧聲恐怕讓他無法專心。他只好自嘲「有情／沒有詩」，對生活的逼迫充滿無奈。

但游川也寫下對妻子的愛，他的〈縫合〉以自己的固執、

暴怒，導致「肢體碎裂」，因而更感謝妻子深夜還在燈下「千絲萬縷／將我一一縫合」。

另一位傳承得，有一組「趕在風雨之前」的組詩，共十首。這個組詩被譽為傑出的「政治抒情詩」，係運用浪漫抒情的手法，反映馬國政府於一九八七年十月間採取「茅草行動」，打壓華文、華校的情形。但詩人沒有明確點出時空、事件，只是藉由丈夫對妻子的叮嚀，表達對家園的關愛。

詩中的「我」對妻子「月如」述說心事，希望她了解「我」所嚮往的是儒家的詩書禮樂，但現實裡已經遭受強大的力量打壓，所以「我」憂心忡忡，也有為文字、文化殉道的決心。但「我」最終還是希望風雨會過去，未來可以平安順遂。就像〈因為我們如此相愛〉：

這片大好河山，月如／我們是多麼鍾愛／故鄉的遊子，種籽的土地／不論是現實或睡夢裡／都與思念和生死，關係緊密

因為家園是夢想與愛的寄託之



▲馬來西亞檳城街道景觀。

地，就算現實裡出現逆境，也要同心協力挺過去，如同最後一首〈長夜未旦〉，一方面控訴在上位者以權力掠奪人民，但也提醒「別教仇恨的種籽／在我們心中發芽，甚至／抽綠，茁壯為參天巨樹」。而詩人最後的心願是：月如，像日月和星辰彩虹／為光的見證而存在／妳和我，以及無數／屢屢奮進，頻頻慘敗／但心猶未冷血猶熱的人們／為希望，而存在

詩人筆下頻頻呼喚的「月如」，宛若林覺民〈與妻訣別書〉中的「一暎映」，和丈夫一起承擔了憂國憂民的心情。

這兩首詩讓我們看見，真實的詩來自生活，可以描寫家常瑣事，也可以反映對家園的關懷。



## 覺悟的一刻

文 / 琴涵

年少的時候，很多人身在紅塵中，有期待，更恨不得躍躍欲試。心中有太多的追求，恨不得奮力一搏，真的是「人不輕狂枉少年」。

你是不是也這樣想的呢？

然而，隨著歲月緩緩逝去，在所有的追逐裡，有的實現了，更多的卻是失落，又另有了新的追逐出現在眼前，不斷召喚，使人身陷其中，自拔不易。有一天，當人們突然想到，追名逐利難道就是人生最大的夢想？坐擁名利難道是生命的最高價值？逐一釐清後，開始放棄追求外在的財富和名位，轉而追求內在真正的富有。

事實上，已經有很多人這樣做了。他們體認到地球的重要，於是，做環保、資源回收、做友善小農……一點一滴，努力想讓這個世界變得更好，更宜於人居，讓共同生活在其中的我們也因此受惠。

這是多麼有意義的事！拯救地球，不也拯救了我們自己？

人們終究覺悟，做一個好人的重要，以及務實的必須。努力的做，鍥而不捨的做，長久的累積之後，都會有小小的成果。

環保，是其中之一。還有其他很多的事可以做，如偏鄉教育、如紓困濟助等。只要有心，一定可以找到各種需要協助的事項。

就從小事開始做起吧！把小事做到盡善盡美，也是一種成就，足以讓一己的生命發光發熱。愛臺灣不應該是口號，而在身體力行。那種人生不曾虛度的充實，最令我們快樂。

◀ (螺鈿紫檀五絃琵琶)



◀ (紺琉璃杯)



◀ (鳥毛立女屏風)局部



### 世界博物館巡禮

## 夢幻藏寶箱

文·圖片提供 / 柯輝煌 圖 / Jaker

# 奈良東大寺正倉院

二〇一九年五月一日起，日本由「平成」改元為「令和」，為了紀念新天皇即位，上野公園的東京國立博物館，推出特別展「正倉院的世界——皇室守護與傳承的美」。可能很多人心馬浮現這樣的疑問：正倉院是什麼？

正倉院前世今生  
要回答這個問題，讓我們把時空推回到八世紀的日本古都奈良。

「正倉」，逐漸轉變成專門指涉東大寺「正倉院」、「正倉」的專有名詞。  
正倉院位於奈良東大寺境內，本體以檜木建造，寬約三十三公尺，深九點四公尺，高約十四公尺。是世界現存最大規模的「校倉造」建築。

直道八世紀末，奈良都是天皇的宮都——「平城宮」的所在。當時日本全國官廳和大寺院裡，大多設置有收藏物品功能的「正倉」，以及多個正倉所構成的「正倉院」。

那麼在這個倉庫裡，收藏著什麼樣的寶物？這些寶物又是從何而來呢？  
皇家珍藏獻佛寺  
正倉院作為東大寺的倉庫，自然納藏有大佛開眼法會時所使用的佛具、文房用具、服飾、寫經與供養品。  
天平勝寶八年（西元七五六

做為普通名詞的「正倉院」、

光明皇后後續還有四次捐獻，甚至包含王羲之的書法名蹟。這批聖武天皇生前的收藏與用品，構成正倉院的寶物群核心。  
正倉院寶物以唐朝製品和模仿其樣式的日本製品為中心，當中也包含東北亞、西亞、中

亞、東南亞的製品，因此正倉院又有「絲路的終點」的美稱。  
藏品富有國際性  
正倉院的藏品琳瑯滿目，件件有來頭。〈螺鈿紫檀五絃琵琶〉以紫檀木做成，鑲嵌玳瑁，表面以緊密的寶相花紋構成，被視為從唐朝傳入的舶來品。〈紺琉璃杯〉杯身呈現深藍色，推測是在西亞製作而成，有趣的是，杯腳卻被認為是在唐朝或是新羅（今日朝鮮半島）添加。

此外，〈鳥毛立女屏風〉繪製六位唐風美人以不同姿態站立於樹木之下，雖然原本貼於屏風上的羽毛已經剝落。不過仕女的臉龐、手部還殘存當時留下的色彩，也能清楚看到輪廓線。原先衣服、髮飾等部位應當以華麗的羽毛裝飾，體現華美的氣質。

這些寶物的存在，證明正倉院是一座國際性寶庫，體現各地文化交流的樣貌。「絲路的終點」可說是當之無愧。

### 藝術小辭典 校倉造



校倉造，是古代傳統土木建築常見的建築結構。不使用柱子，而是用斷面三角形的木材以榫卯相合，井字交叉往上堆疊。  
校倉造建築的木頭在溼度低時，間隙會變大，通風度提高；溼度高時，溼氣會讓木頭膨脹，間隙會變小，能藉此防止溼氣進入。

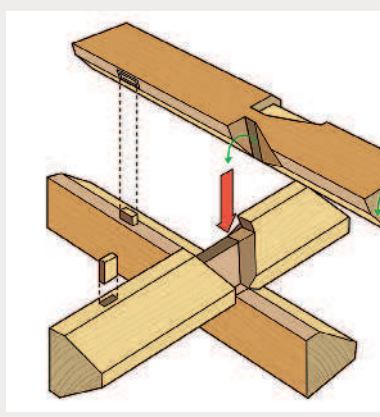

在我念國小時，父母親的工  
作要長時間勞動，經常很晚才  
回家。我和大我一歲的哥哥會  
到附近爺爺家去吃晚  
餐，或乾脆等到八  
點之後父母親回  
來再一起吃。

現在的大環境  
除了資訊化程  
度大幅提升外  
，跟三十年前  
好像也相差不  
遠，我常聽國小  
四年級的女兒說起  
同學的情況類似我童年  
，而且人數好像還不少。

現代人生活忙碌，孩子放學  
後上才藝班、補習班是常態，  
我想僅少部分是為了發展孩子

的天賦潛能，較多原因是放學  
時家裡沒大人，因此要送到能  
照顧安全的地方。我還記得兒  
時曾對老爸說過，  
寧願他們少賺一  
點，早點回家  
陪我們。也許  
這樣的要求對  
當時的時空背  
景來說有點困  
難，但對照今  
日的環境又何  
嘗不是這樣。

所有人一樣的時間  
，而時間的價值勝於任何有形  
的物質，我希望教導孩子懂得  
運用時間。  
充分利用時間的方式，應建



# 三個原則

文 / 黃世裕

第一是鼓勵小孩多思考。通  
常小孩提問後，我不會給肯定  
的答案，例如小孩問「早餐吃  
什麼」，我會答「先看看冰箱  
裡有什麼」，或「看看桌上有  
什麼」，讓孩子多觀察、多想  
想；又或者孩子問「今天要穿  
長袖或短袖」，我也會答「看  
你會不會冷或熱」，讓他自己  
來決定。

對於小孩的提問，我儘可能  
用「引導式」的問題來回覆，  
好讓孩子的大腦可以轉一下。

第二是要求孩子對查詢的資  
料仔細閱讀。國小中高級的  
國語作業常要造詞、造句。拜  
今日科技進步之賜，三十年前

我們都是拿字典翻閱，現在許多  
小朋友是拿手機查閱。我極不贊  
同用手機查，因為無法一目瞭然  
。查字典起碼可以順便看看例句  
，看看註釋，查網路雖然也有這  
些，但容易被忽略。我希望孩子  
對查到的資料應仔細看，轉化  
成自己的知識，把資訊弄明白了  
才有意義，耗費的時間也才能彰  
顯出價值。

第三是黑白臉由一人扮演。人  
和人需要溝通，在相處時間少的  
情況更要如此，親子需要更多時  
間相處。有時大人和孩子溝通難  
免會發生爭執，這時家中需要一  
名能講道理又能陪伴、同理的角  
色，適時教導小孩正確道理，且  
又能表達對孩子的愛。

在我們家裡，媽媽一直擔任這  
樣的角色，通常她在訓話或處罰  
結束後，立刻會對小孩表達關心  
，請求小孩諒解，而小孩立即軟  
化且更愛媽媽。

據我的觀察，陪伴、同理的角  
色與教訓人的角色最好是同一個  
人。這種角色轉換並不很容易，  
但確實很有效果。一味擺出「撲  
克臉」很簡單，但學習擺完撲克  
臉後再認錯、請求寬恕的態度需  
要多次練習，也值得我們窮其  
一生來學習。唯有學會這麼做，家  
庭生活自然會有條理且幸福、美  
滿。

作者簡介  
出生於六十年代的尾巴，現在在工  
界工作。希望家中三個孩子能儘早明白  
爸爸想傳達的原則，同時也能將法懺  
慨的與爸爸分享。

## 換個角度想

文 / 張旭鑑 (職能治療師)

# 黑臉白臉的操作藝術

許多父母喜歡利用分別  
扮演「黑臉、白臉」的方  
式來管教，可能認為一個  
拿棍子，一個拿胡蘿蔔，  
總會有一邊有效吧！事實  
上，如果操作不慎，孩子  
會鑽漏洞，甚至因為挑撥  
離間而導致父母失和的案  
例，在臨床上也常遇到。

一般認為黑臉就是凶神  
惡煞，白臉就是溫柔天使  
，所以叫孩子做事的是黑  
臉，保護孩子的是白臉。  
其實我認為黑臉是坐在供  
桌上的神明，而白臉可能  
是亂童、桌頭。黑臉只要  
不動聲色，一切由白臉來  
操作就行了。

白臉藉由黑臉之名，讓  
孩子感到警惕而願意與白  
臉合作，對白臉的指引言  
聽計從。這不只能夠有效  
教導，也不會破壞黑臉與  
孩子之間的關係；只要孩  
子表現得好，白臉鼓勵孩  
子去跟黑臉報告，而黑臉  
給予孩子一個微笑，就夠  
讓孩子開心一整天了。

至於由同一個人同時扮  
演黑臉與白臉好不好？其  
實這是很高超的技巧，這  
位「黑白臉」必須能夠快  
速轉換角色，且不讓孩子  
感到混淆，只要操作得好  
，孩子也能表現得好。一  
般家庭通常由媽媽同時扮  
演黑白臉，但總操作不好  
，這是因為媽媽無法脫離  
情緒，所以角色不易轉換  
。但有時我在想，如果媽  
媽同時扮演黑白臉，那爸  
爸扮演什麼？

## 畫牆壁 文·圖 / 林柏廷

爸爸，你看我的創作！  
很棒！下次請畫在紙上。



：孩子的創作想像力，總是無法  
被局限在小小一張紙上。

# 為特殊需求學生 提供溝通訓練教學

文 / 蔡昆瀛 (臺北市立大學特殊教育學系教授)、李惠蘭 (臺北市立大學附設實驗小學退休特教教師)

新課綱·新未來

十二年國民基本教育希望培養學生具備「自主行動」、「溝通互動」與「社會參與」三大核心素養，其中「溝通互動」的內涵，包含理解及使用口語、文字、肢體等各種符號進行表達、溝通及互動，並能了解與同理他人，應用在日常生活及工作上。

對每一名學生來說，溝通能力是生活和學習的基本能力，例如在學校上課時，需要聽懂教師講解的課程及同學討論的內容，並能清楚表達自己的想法或回答課程問題。

然而，有些特殊教育學生因為生理、心理或環境因素，在溝通方面可能具有困難或障礙，需要接受進一步的教學和協助，因此，在十二年國民基本教育的特殊需求領域課程綱要中，即有一門科目是「溝通訓練」。

說的人能說出所想的聽的人能聽懂所說

什麼是溝通呢？簡而言之，日常生活中，人與人之間傳遞訊息，從中彼此了解、相互交流的過程就是溝通；而所謂訊息指的是口語、文字、符號、動作、表情等。有效的溝通是使用適當的訊息進行表達，並且使接收到訊息者能表現出預期反應的歷程；也就是說，說的人能說出想說的，聽的人也能聽懂對方所說的。

一般人從出生後就開始發展溝通能力，逐步學會使用多重的管道與人溝通，例如聲音、肢體動作、臉部表情、口語等，一個具有溝通能力的人，會有發自內在的動機想與人互動，並藉由可行的管道來清楚表達內容，達成溝通目的。

依據各類學生需求 規畫適合課程學習

基於溝通的重要性，經專業評估後，在溝通方面具有特殊需求的學生，學校即須提供「溝通訓練」課程。例如：聽覺障礙學生受限於聽力損失，可能影響其口語聽取和表達的能力，而需要聽能、讀唇和說話訓練，或者需要學習筆談或手語；有些自閉症學生因缺乏口語能力或答非所問，或無法正確理解他人的非口語訊息，或表達內容不切合情境溝通等困難，也需要接受溝通訓練；部分腦性麻痺學生也可能因口腔動作和肌肉控制的問題，而伴隨口吃或發音異常；此外，有些心智障礙學生也可能具有語言理解或表達的發展異常，而對於多重障礙學生，例如盲生如果同時具有聽覺障礙，更需要透過溝通訓練課程，建立一套可行的溝通系統，以達到功能性溝通，參與日常生活及學習活動。

對應總綱核心素養 劃分兩階學習重點

依據特殊需求領域課程綱要，溝通訓練的課程目標有三項，包括培養訊息理解與表達能力，運用有效且流暢的溝通方式達到溝通目的，促進溝通意願與人際互動及社會參與。對應總綱所揭示的三面九項核心素養，本科目與「溝通互動」及「社會參與」兩個面向的核心素養項目有高度相關。

基於溝通訓練課程的專業性質，以及不同學生出現溝通上的特殊需求的年齡不一，因此本科目的核心素養與學習重點的階段劃分，分為初階及進階兩個階段。

最終推及合作參與 學習表現四個向度

如同各領域課綱的架構，溝通訓練的學習重點也包含「學習表現」與「學習內容」兩部分。其中，「學習表現」包含四個向度，向度一「訊息理解」，為理解他人的溝通訊息，包括他人使用口語、非口語或圖文符號等不同的溝通形式。

向度二「訊息表達」，為運用他人能理解的方式，以多元溝通管道進行表達，以達到溝通效能。

向度三「互動交流」，為運用自己熟悉與熟練的溝通形式，在和其他人一來一往的互動中進行訊息交換。

向度四「合作參與」，為運用良好的溝通技能，參與及參與社會。

學習內容分四主題 逐步建構溝通技巧

本科目的「學習內容」涵蓋不同溝通方式的訓練，是達成該溝通方式所需具備力的訓練，以及溝通時所需的內容。學習內容分為四個主題，主題一「非語言訊息」，包括眼神、手勢、肢體動作等溝通方式。主題二「口語」，包括語音、語法、語意、語用。主題三「手語」，包括手形、動作、表情、詞彙與語法。主題四「輔助性溝通符號」，為擴大與替代溝通形式，包括圖文、符號等內容。

每一名學生在校內外的學習與生活都離不開溝通，對於溝通上具有特殊需求的學生，溝通訓練課程好比一扇窗，期許學校依學生需求，結合聽力師、語言治療師等相關專業人員，為這些學生開啟溝通管道，讓他們可以表達自己的思想與需求，同時也能與師長、同學、親友及他人交流互動、建立關係及參與社會。

本刊由 國民及學前教育署·國語日報 聯合製作 (廣告)



畢業週專輯 4-2

文·圖片提供 / 林秀珍 (嘉義縣過路國小教師)

邱義川 (嘉義縣過路國小主任)

# 許願畢旅 科技助遊臺北城



▲圖文並茂、一目了然的簡報，展現統整、摘要、編輯的能力。

「老師，真的嗎？畢旅可以去臺北？」過路國小位於偏僻鄉市，學生出遊很少到遠一點的縣市。很幸運的，這回畢業旅行，獲得藍色天空志工關懷協會的贊助，他們終於有機會看看都會叢林。

## 科技工具輔助行前規畫

這次畢旅擺脫過往由師長規畫的方式，改由學生來安排。對於旅遊點的調查，學生除了上網找資料外，也得考慮交通及景點間的距離，再票選理想去處。最後拍板定案有：木柵動物園、兒童新樂園、淡水紅毛城、總統府、臺北一〇一等。北投溫泉原是選項之一，但

學生一聽到有些地方要裸湯，紛紛打了退堂鼓。

地點決定後，教師結合資訊課程，教導學生到可信度較高的網站，如政府機構、學術單位、權威性人物網頁，檢索旅程資料。學生因而了解：維基百科隨人編修恐有爭議，個人部落格、奇摩知識更是如此。知道檢索方式後，就分組製作景點簡報，進行口頭分享。最後，學生還把簡報集結成獨一無二的旅遊手冊，方便途中隨時翻看。

臺北交通方便，但對連公車都未坐過的偏鄉學生來說，忐忑心情可想而知。行前，學生以 Google map 導航結合各種交通工具路線圖模擬實況。練習幾次後，連沒有手機的人都操作順手，甚至當起領頭羊指引方向。學生品諺分享旅途心情：「一開始很怕坐錯車，後來弄懂車子從哪邊來、在哪一站下車，就不擔心了。」

## 前進紅毛城和總統府

抵達臺北後，先到淡水紅毛城聆聽導覽，再參觀附近的馬偕紀念館。學生國志興奮的說：「社會課本提過馬偕醫生！一學生佳文則說：「他幫人拔牙，共拔了兩萬多顆，可見古

人牙齒不好。」離開馬偕紀念館後，

師生藉由 Google map 引導，順著河堤走到淡水老街，逛攤位、嘗美食。學生昀季靦腆的說：「媽媽特地準備一個大行李箱，要我多買些淡水的鐵蛋和魚酥帶回去送親友！」

最後一天參觀總統府。難得有機會親近國家元首辦公的地方，令學生緊張又期待。一到入口，安檢人員便指示動線。學生東陽記錄：「包包得通過 X 光機，看看有沒有危險物品；如果帶水，還要喝一口讓安檢人員確認沒問題，才能過安檢門，進入總統府。」學生佳文說：「四周都是拿槍的憲兵盯著我們，好恐怖。」

聽完總統府的導覽介紹後，學生麗紅說：「能摸到歷屆總統辦公的桌子，好特別。」學生國志則對建築設計感興趣，他記下：「有雙眼皮、長眼睫毛的牛眼窗，以及八角形牆壁。」學生昀季對 L 形磁磚、電



▲看懂公車站牌，順利找到下一個目的地。



▲學生發現紅毛城的監獄門上有送飯口。



▲進口的L形磁磚，轉角的弧度有安全考量。

和先進設備，都見證總統府的歷史。」這一回臺北感恩見學畢旅，從事前規畫到旅行結束，在展現學生生活用書本知識的能力。在體驗都會風情之餘，他們也善用科技工具來縮小城鄉差距，讓畢旅收穫滿滿。

# 活到老學到老 她為念佛經學識字 他讀書當抗癌藥

楊惠芳、陳中興、張彩鳳／  
連線報導

許多國中小學昨天舉辦補校畢業典禮，有不少阿公、阿媽級的畢業生，他們勤學認真，堪稱活到老學到老的典範。其中新北市新店區安坑國小八十五歲的陳李雙妹表示，「雙妹阿媽」是補校裡「最認真、最有活力」的學生，三年來不畏寒暑，不分晴雨，每天準時到校上課，從未缺席，認真學習的態度令人敬佩。

陳李雙妹表示，她小時候因為戰爭及生活困境而未能就學，後來念佛經，抄佛經時發現，有很多不認識的字，所以想來上學，學習認國字。另外，陳李雙妹覺得，注音符號也很好用，學會之後就可以自己看書了。但她自嘲因為沒有牙齒，所以ㄆ、ㄑ、ㄌ、ㄍ、ㄎ、ㄎ的發音沒辦法講得很準確。

「讀書就是抗癌最好的特效藥！」彰化縣彰安國中七十五歲施文政，昨天從補校畢業，而他到學校讀書，積極擔任志工，全都是為了抗癌！施文政罹癌十多年，讓他更加珍惜時間，勇敢追夢，三年前他踏進彰安國中補校，一圓年少失學的梦想。



►陳李雙妹阿媽（左）是最認真的學生，無論朗讀比賽、國慶日活動都不缺席。  
圖片提供／安坑國小

六十七歲的黃炳煌昨天以第一名成績，從桃園市大興高中附設補校畢業。大興高中校長陳崑玉說，

黃炳煌三年來求學，沒有遲到過，還憑著教師教他的電腦知識，考取電腦軟體應用乙級、丙級證照各一張，還有門市服務丙級證照一張。黃炳煌說，畢業是階段學習的開始，他已經報名健行科大進修班繼續深造。

陳中興／桃園報導  
桃連區技優甄審、直升入學及特招甄選昨天放榜，以技優錄取高職的黃峻洋、張芳瑜，以及特招錄取高職的劉詠妘，背後都有一段因興趣提升學習動力的故事。

桃園市教育局高中科說，技優甄審入學共有一百七十一個校名額，提供五百三十八名名額，錄取三百一十七人；完全中學直升入學，有一千一百五十四個名額，錄取九百八十五人；特色招生專業群科甄選，共有十二校參加，開出七十三班，提供兩千九百零七個名額。

桃園區建國國中動力機械群技藝班學生黃峻洋，學習拆裝汽機車各種器械，樂於此不疲。參加考試時，憑著熟練的技巧，完成汽車碟煞及摩托車CY6汽缸頭的拆裝，獲得動力機群科特優第三名，以這項優異成績錄取北科附工。張芳瑜說，對種植花草很有興趣，技藝比賽時要分辨出一百八

## 新北優免入學放榜 錄取率25.6%

楊惠芳／新北報導

一百零八學年度新北市公立高級中等學校優先免試入學，昨天下午兩點在各招生學校網站放榜，錄取學生須在今天上午九點到十一點辦理報到，否則視同放棄。教育局表示，今年總計有三十一所學校參與，招生名額共兩千九百九十一名，以及百分之二特殊生外加名額。最新訊息可至「<https://is.gd/XKoGjI/>」查詢。

各國中學生報名人數總計一萬一千四百二十八人，共錄取一般生兩千八百八十一人（含經濟弱勢生四十三人），總錄取率百分之二十五點六。今天中午十二點半，將於各招生學校網站公布備取生報到人數。最新訊息可至「一百零八學年度新北市公立高級中等學校優先免試入學網站」查詢。

## 讀技藝班發展興趣 國中生技優甄選上高職

陳中興／桃園報導

桃連區技優甄審、直升入學及特招甄選昨天放榜，以技優錄取高職的黃峻洋、張芳瑜，以及特招錄取高職的劉詠妘，背後都有一段因興趣提升學習動力的故事。桃園市教育局高中科說，技優甄審入學共有一百七十一個校名額，提供五百三十八名名額，錄取三百一十七人；完全中學直升入學，有一千一百五十四個名額，錄取九百八十五人；特色招生專業群科甄選，共有十二校參加，開出七十三班，提供兩千九百零七個名額。桃園區建國國中動力機械群技藝班學生黃峻洋，學習拆裝汽機車各種器械，樂於此不疲。參加考試時，憑著熟練的技巧，完成汽車碟煞及摩托車CY6汽缸頭的拆裝，獲得動力機群科特優第三名，以這項優異成績錄取北科附工。張芳瑜說，對種植花草很有興趣，技藝比賽時要分辨出一百八

### 生活資訊

今夏聯盟「語」宙爭霸戰

國語日報攜手學習吧平臺，舉辦《今夏聯盟：「語」宙爭霸戰》暑期學習活動，即將上線！為了充實暑期學習環境，希望藉由閱讀、AI訓練朗讀口說技巧，讓學生在暑假也能循序漸進的成長。本活動由「國語日報社」授權文章內容、學習吧「成語故事」、以及「博幼基金會」授權英語初級閱讀，三門免費課程建立起100課綱所需的素養與題型，提供師生與家長運用。

活動期間6月24日至9月4日。歡迎全國國小、中、高年級學生搜尋「2019暑期活動學習吧」瞭解更多資訊，已開放部分內容進行體驗！本次活動有個人獎、班級獎及恆毅力獎，邀請大家一同參與！學習吧期望透過科技的力量幫助孩子學得會、學得更好。

# 屏東縣復興獲臺灣網博金獎 記錄糖業發展

莊舒仲 / 屏東報導

屏東縣復興國小師生參加臺灣校園網界博覽會競賽，

訪查地方糖業發展歷史，製

作成紀錄片，發掘不少被遺

忘的地方文史與變遷，還發

現許多地名與製糖場所「糖

廊」有關。這項研究不僅獲

得「地方歷史古蹟組」金獎

，還獲得臺灣網博最高榮譽

特別獎肯定。校長陳秋蓉表

示，會將素材轉為英語，參

加國際校園網界博覽會。

教師高志明表示，這次研

究主題是在校內出版的家鄉

繪本《尋寶》中

找到的，八名參

賽學生都用心投

入採訪、記錄和

心得撰寫。學生

陳奐宇說，每到

一個地點，都會

觸動很多想法。

學生前往萬丹

蒐集地方故事，

了解在地文史。

這次研究中，提

到不少在地文化

活動和資產，例

如萬丹鄉擁有全

辦二十多年「萬丹甘蔗祭」，

還有「屏東糖廠文物館」，裡

頭有許多歷史文物。

學生洪敏睿說，透過研究，

發現每天會經過的「阿祿糖廠

辦公廳舍」有豐富的故事，當

地曾經被美軍轟炸，只有這棟

建築倖免於難。

擔任紀錄片配音的學生鄭宜

妘也說，透過這次研究，自己

不但體驗親手種甘蔗，還了解

到古早製糖方法，感受過去想

吃糖是多麼不容易，也才知道

學校與臺糖的淵源很深，曾是

臺糖公司的子弟學校。



屏東縣復興國小學生透過實地訪查，研究地方糖業發展史。圖片提供／復興國小



## 黃榆峻創作繪本 米羅畫風呈現西遊記

李榮茂 / 新竹報導

新竹縣光明國小畢業生黃

榆峻曾擔任廣達游藝「米

羅奇幻的小宇宙特展」導覽

小尖兵，他受到米羅畫作影

響，將最喜愛的《西遊記》

故事，以米羅的畫風呈現，

發行米羅畫風的《西遊記》

繪本一百本。除致贈光明國

小三十本外，也贈送新竹縣



▲新竹縣光明國小學生黃榆峻創作米羅畫風的《西遊記》繪本，贈送給偏鄉學校。圖片提供／新竹縣教育處

黃榆峻表示，繪製繪本雖然花費很多精力與時間，但這是自己喜歡做的事，還能將繪本送到偏鄉學校，讓更多學生愛上閱讀，鼓勵有夢想的學生勇敢追夢。

## 苗粟竹南拼貼名畫 舉辦美展圓夢

張彩鳳 / 苗栗報導

苗栗縣竹南國中明天將

於鎮立美術館舉辦二〇一

九「Go 藝思」師生美展

，讓學生興奮又開心。

校長郭芳江表示，這場

藝術饗宴緣於學生興起在

美術館展出作品的夢想，

於是教師到美術館登記，

與學生共同圓夢。

教師指導學生以馬賽克

拼貼畫作，呈現對世界名

畫的觀察，並體悟畫家的

情感與繪畫思維。學生切割彩麗皮素材，



▲苗栗縣竹南國中學生合作創作馬賽克藝術作品，將在鎮立美術館展出，學生非常興奮。圖片提供／竹南國中

仿效馬賽克瓷磚的效果，分工合作完成拼貼。學生這才體會到，合作創造藝術十分不容易。學生林宜玟、李煊誼創作梵谷的《朗格羅橋》，花了半個學期才完成。她們表示，兩人要協調打草稿，拼貼更是一大挑戰，看到作品展出很感動。學生謝金凌、徐苡慈則選擇米勒的《拾穗》，前後